

ESPECIFICACIONES TÉCNICAS

NOMBRE ESTABLECIMIENTO: JARDÍN INFANTIL MITIGACION

UBICACIÓN: CROACIA 838

COMUNA: PUNTA ARENAS

NOMBRE LICITACIÓN: "MEJORAMIENTO INFRAESTRUCTURA MITIGACION CROACIA 838"

0. GENERALIDADES

Las presentes Especificaciones Técnicas (EE.TT.) se refieren a la intervención constructiva de un inmueble denominado "MEJORAMIENTO INFRAESTRUCTURA MITIGACION CROACIA 838" de Fundación Integra.

01. REQUISITOS GENERALES

Las obras comprenden hasta su total y cabal terminación, todas las partidas especificadas, tanto para el interior como exterior del inmueble. Incluye las obras civiles, instalaciones complementarias y su coordinación con los requerimientos que establezca la I.T.O. (Inspección Técnica Obra).

Cualquier modificación en obra a estas Especificaciones Técnicas o a cualquier plano o antecedente del proyecto, deberá ser aprobado por la I.T.O. y por los profesionales responsables del proyecto, quienes tienen la facultad de aprobar o rechazar las eventuales modificaciones. Estas modificaciones deberán quedar por escrito en el libro de obra.

En caso de discrepancias entre Especificaciones y Planos y/o entre especialidades, sólo el (los) I.T.O (s) establecerán la correcta interpretación.

La Duración de obra será de **45 días corridos**, teniendo como fecha de término **04-09-2017**

Se exigirá al Contratista, una vez adjudicada la propuesta, que presente una programación de actividades con el fin de satisfacer la fecha de término de la obra solicitada por el Mandante.

02. REFERENCIAS

Las presentes especificaciones técnicas son complementarias de los planos del proyecto. La obra deberá ejecutarse en estricto acuerdo con dichos documentos y con aquellos que se emitan con carácter de aclaración durante su desarrollo.

Todas las obras que consulte el proyecto, incluso las demoliciones, deben ejecutarse respetando la legislación y reglamentación vigente; en especial:

- Ordenanza General de Urbanismo y Construcciones.
- Superintendencia y Normativa eléctrica Vigente obtención TE1.

0.3. MATERIALES

Lo señalado en estas EE.TT. detalla y describen los diferentes materiales, elementos y procedimientos constructivos que se deberá emplear en la ejecución de la obra. **Sin embargo el Contratista deberá considerar en su presupuesto, ejecutar en obra, todos los trabajos y proveer todos los materiales que, sin estar expresados en los planos generales, fuesen necesarios para la correcta ejecución de las obras especificadas o proyectadas. El Contratista debe tomar en cuenta, y asumir los costos en los trabajos que se incluyen como gastos generales y no estén detallados.**

Los materiales de uso transitorio son opcionales del Contratista, sin perjuicio de los requisitos de garantía y seguridad de trabajo que deben cumplir, bajo su responsabilidad.

Los materiales que se especifican para las obras definitivas se entienden de primera calidad dentro de su especie conforme a las normas y según indicaciones de fábrica.

La I.T.O. rechazará todo aquel material que a su juicio no corresponda a lo especificado. La I.T.O. podrá solicitar al Contratista la certificación de la calidad de los materiales a colocar en obra.

En caso que se especifique una marca de fábrica para un determinado material se entiende como una mención referencial, el Contratista podrá proponer el empleo de una marca de alternativa, siempre y cuando su calidad técnica sea igual o superior a la especificada; en todo caso, la opción alternativa debe someterse oportunamente a consideración de la I.T.O. para su aprobación o rechazo.

A.4. REGISTRO FOTOGRÁFICO

El contratista deberá entregar, fotografías mostrando el avance de la obra en las faenas más importantes en ejecución.

Se entregarán a lo menos:

- 3 fotos semanales, adjuntas a los estados de pago. Todas las fotos se entregarán en formato Digital (CD).

A.5. PROYECTO DE INSTALACIONES

a) Requiere proyectos de instalaciones TE1 eléctrico, sin permiso DOM asociado y aprobación sello verde.

1. OBRA GRUESA

1.1 RETIRO REVESTIMIENTO MUROS m2

Se deberá retirar el revestimiento de los muros señalados en planta de arquitectura, para su posterior reposición.

1.2. REVESTIMIENTO TABIQUE (RV1 EN SALA 5- RV2 EN SALA 2- RV3 EN PASILLO - RV4 EN SALA MULTIUSO 1 RV5 EN SALA MULTIUSO 2 - RV6 Y RV7 EN PATIO SALA DE CUNA) m2

Previo retiro de revestimiento existente se considera el revestimiento de tabiquería existente en área señalada en detalle de plano adjunto. Conformado por tabiquería en Metalcom, el revestimiento se contempla mediante Planchas de Yeso cartón tipo Volcanita o similar formato 1.22x2.40 mt, de espesor 15mm, posterior empaste y preparación de superficie para recibir Pintura de Esmalte al Agua, sobre superficie preparada. La pintura a utilizar será marca TRICOLOR y el color será determinado por la I.T.O. Se terminara con moldura de pino Finger Joint, según plano detalle adjunto, posterior lijado logrando una pintura Homogénea.

1.3 RETIRO REVESTIMIENTO CIELO (HALL PASILLO – PATIO SALA CUNA – SALA USO MULTIPLE) m2

Se deberá retirar el revestimiento de los cielos señalados en planta de arquitectura, para su posterior reposición.

1.4 REVESTIMIENTO CIELO (HALL PASILLO – PATIO SALA CUNA – SALA USO MULTIPLE) m2

Previo retiro de revestimiento existente se considera el revestimiento de tabiquería existente en área señalada en detalle de plano adjunto. Conformado por tabiquería en Metalcom, el revestimiento se contempla mediante Planchas de Yeso cartón tipo Volcanita o similar formato 1.22x2.40 mt, de espesor 10mm, posterior empaste y preparación de superficie para recibir Pintura de Esmalte al Agua, sobre superficie preparada. La pintura a utilizar será marca TRICOLOR y el color será determinado por la I.T.O. Se terminara con moldura de pino Finger Joint, según plano detalle adjunto, posterior lijado logrando una pintura Homogénea.

1.5 HOJALATERIA SEGUNDO PISO Y CANALETA PASILLO m2

Se consulta reposición de hojalatería canaleta existente en Segundo piso y pasillo de tal modo que mantenga el diseño existente mediante latón de zinc de 0.5 mm de espesor.

1.6 LIMPIEZA CANALETAS m2

Se consulta la limpieza de canaletas en la totalidad de ellas, señaladas en plano adjunto.

1.7 SELLADO CUBIERTA SEGUNDO PISO m2

Se consulta el sellado de cubierta segundo piso, mediante Sellador Poliuretano Soudaflex 40 FC 310 ml topex o similar calidad técnica económica en la totalidad de aberturas que se presenten y donde presenta clavos.

2. ARTEFACTOS SANITARIOS.

2.1 LAVAMANO ADULTO CON PEDESTAL Un

Posterior al retiro de lavamanos niño existente. Se consulta la instalación de Lavamanos y pedestal Marca TRÉBOL modelo MANANTIAL o símil técnico económico, como grifería se colocaran Monomando LÍNEA MF2, llevaran llaves de paso Fusión de 25 mm para línea tipo PN20 correspondiente al cierre y paso de agua fría y caliente, sifón para lavatorio con salida recta marca VINILIT o similar, desagüe de PVC superior cromada de la marca FAB o similar.

Los artefactos a instalar corresponden a los señalados en plano en los siguientes recintos:

ÍTEM	DESCRIPCIÓN	CANTIDAD	NIVEL
1	SALA MUDA	1	2º NIVEL
1	SALA AMAMANTAMIENTO	1	2º NIVEL
1	COCINA	1	1º NIVEL

2.2 INSTALACION WC ADULTO Un

Posterior al retiro de WC kínder existente se consulta la instalación de WC con estanque marca TRÉBOL modelo RAPID JET se debe considerar tapa de asiento plástica para WC, se dispone la colocación de Kit fitting completo de la marca FANALOZA o similar, llave de paso Fusión de 25 mm para línea tipo PN20 correspondiente al cierre y paso de agua fría, conector flexible los flexibles de agua en acero inoxidable marca NIBSA. El WC ira fijado al piso con dos tornillos con tarugo de 2 3/4" x 1/4".

Los artefactos a cambiar de WC niño a WC adulto corresponden a los señalados en plano en los siguientes recintos:

ÍTEM	DESCRIPCIÓN	CANTIDAD	NIVEL
1	BAÑO PERSONAL	1	1º NIVEL
2	BAÑO AUXILIAR	1	1º NIVEL
3	BAÑO MINUSVALIDOS	1	1º NIVEL

2.3 WC PÁRVULOS Un

Se consulta la instalación de WC con estanque plástico tipo Kínder, se dispone la colocación de Kit fitting completo de la marca FANALOZA o similar, llave de paso Fusión de 25 mm para línea tipo PN20 correspondiente al cierre y paso de

agua fría, conector flexible los flexibles de agua en acero inoxidable marca NIBSA. El WC ira fijado al piso con dos tornillos con tarugo de 2 3/4" x 1/4".

Los artefactos a instalar corresponden a los siguientes recintos:

ÍTEM	DESCRIPCIÓN	CANTIDAD	NIVEL
1	BAÑO PARVULOS N° 1	4	1º NIVEL
2	BAÑO PARVULOS N° 2	3	1º NIVEL
3	BAÑO PARVULOS N° 3	4	1º NIVEL
4	SALA DE MUDA	1	2º NIVEL

2.4 INSTALACION VANITORIO PÁRVULOS

Un

Se consulta la instalación de Vanitorios de sobreponer Marca FERRUM modelo EMOLA, como grifería se colocaran Monomando para Vanitorio LÍNEA MF2 marca TEKA o similar técnico económico, llevaran llaves de paso Fusión de 25 mm para línea tipo PN20 correspondiente al cierre y paso de agua fría y caliente, sifón para lavatorio con salida recta marca VINILIT o similar, desagüe de PVC superior cromada de la marca FAB o similar.

Los artefactos a instalar corresponden a los siguientes recintos:

ÍTEM	DESCRIPCIÓN	CANTIDAD	NIVEL
1	BAÑO PARVULOS N° 1	5	1º NIVEL
2	BAÑO PARVULOS N° 2	4	1º NIVEL
3	BAÑO PARVULOS N° 3	5	1º NIVEL

2.5 CUBIERTA POST-FORMADA

ml

Se consulta la confección de cubiertas para vanitorios empotrables requeridos, la cubierta será post-formada con respaldo y nariz de 50 cms de ancho. Su altura será 65 cms y un largo de 300 cms en Baño Parvulo 1 y Baño Parvulo 3 y de un largo de 240cms en Baño Parvulo 2 . Su estructura será construida en Perfil Ángulos de 25 x 25 x 2 mm, se dispone la estructura para descansar la Cubierta de escuadras, distanciadas simétricamente entre cada vanitorio; el ángulo que ira bajo la cubierta tendrá un largo de 60 cm y el que ira en contacto con tabiquería tendrá un largo de 60 cm obteniendo una diagonal de 90 cm. En sus separaciones Irán fijados para unir la estructura ángulos de la misma dimensión. Todas las uniones de los ángulos serán soldadas con electrodos 6013. Cantos Redondeados.

Como fijaciones de la estructura a muro de dispondrá de dos tornillo tirafondo de 3/8 x 2" por ángulo, estos deberán fijarse de manera directa a los pies derecho de estructura de tabiquería. Sera pintado con una mano de anticorrosivo y dos manos de esmalte sintético de color negro.

Las cubiertas a instalar corresponden a los siguientes recintos:

ÍTEM	DESCRIPCIÓN	CANTIDAD	NIVEL
1	BAÑO PARVULOS N° 1	3.00 mt	1º NIVEL
2	BAÑO PARVULOS N° 2	3.00 mt	1º NIVEL
3	BAÑO PARVULOS N° 3	2.40 mt	1º NIVEL

2.6 Instalación Tineta Acero Estampado Blanca 70x105

Un

Se consulta el retiro y la colocación de una Tineta Acero_Estampado capacidad 90 litros medidas de 70 x 105 cms. Como evacuación de las aguas se consulta desagüe para tineta con rebalse y sifón marca HOFFENS o similar. Para el armado de su estructura se consultan piezas de 2 x 3 y sus revestimientos de sus dos muros visibles Planchas de Permanit de 120 x 240 y espesor de 6 mm, para terminar con un revestimiento en de Cerámica Wall White de marca KAZTELO o similar de formato 20 x 25 cm disposición horizontal. Se deberá dejar una tapa de registro a un costado de muro.

Los artefactos a instalar corresponden a los siguientes recintos:

ÍTEM	DESCRIPCIÓN	CANTIDAD	NIVEL
1	BAÑO PARVULOS N° 3	1	1º NIVEL
2	SALA MUDA	1	2º NIVEL

2.7 Instalación Lavafondo en cocina con grifería y estructura

Un

En cocina Primer piso se consulta la instalación de lava fondo con 2 cubetas acero inoxidable 1 escurridor con dimensiones de 120 x 50 cms, como grifería se colocara Monoblock para lavaplatos modelo PERUGIA marca D´ACQUA, llevaran llaves de paso Fusión de 25 mm para línea tipo PN20 correspondiente al cierre y paso de agua fría y caliente, sifón universal para lavaplatos con salida curva marca VINILIT o similar, desagüe de PVC superior cromada de la marca FAB o similar.

Como estructura de apoyo se consulta una estructura de perfil tubular cuadrado de 25 x 25 x 2.0 mm, tendrá una altura de 90 cms y una sección con las dimensiones de la cubeta para su sujeción, llevara una estructura de sujeción en la parte superior y a la mitad de la altura. Sera pintado con una mano de anticorrosivo y dos manos de esmalte sintético de color negro.

Los artefactos a instalar corresponden a los siguientes recintos:

ÍTEM	DESCRIPCIÓN	CANTIDAD	NIVEL
1	COCINA GENERAL	1	1º NIVEL
2	COCINA LACTANTES	1	1º NIVEL

2.8 Retiro e instalación nuevo termo

Un

En sala de Caldera se procederá al retiro del termo existente y a su reposición por un termo tanque a gas natural Rheem de 190 litros. o similar técnico económico, previa autorización con el ITO.

3. ARTEFACTOS COCINA.

3.1 Campana Industrial Biggi o similar técnico económico

Un

Se consulta la instalación en área señalada en plano de Campana Industrial Biggi o similar técnico económico, previa aprobación del ITO, de campana Industrial mural modelo C100 de 100x93cms. Se adjunta Ficha Técnica.

3.2 Cocina Semi Industrial 4 quemadores Biggi o similar técnico económico

Un

Se consulta la instalación en área señalada en plano de Cocina Semi industrial Biggi o similar técnico económico, previa aprobación del ITO, de cocina semi industrial a Gas natural 4 quemadores modelo CG-4. Se adjunta Ficha Técnica.

3.3 Campana Cocina de Leche

Un

Se consulta la instalación en área señalada en plano de Campana AT – PE GLANZ 60 Albin Trotteri o similar técnico económico, previa aprobación del ITO, de 600 x 480 cms.

3.4 Cocinilla 2 platos Biggi o similar técnico económico

Un

Se consulta la instalación en área señalada en plano de Cocinilla Encimera modelo domino 2g albin troter o similar técnico económico, previa autorización de ITO. Se adjunta Ficha Técnica.

4 PAVIMENTOS SECTORES SECOS

4.1 PISO LAMINADO (PRIMER PISO)

m2

Se consulta la instalación de Piso Flotante con categoría AC-4/Clase 32 (uso tránsito elevado), la estructura del tablero debe ser diseñada por medio de Densidad de alta presión HDF. El espesor del tablero debe ser igual o superior a 8 mm. El color será a elección de los requerimientos de la I.T.O. Al comenzar con la instalación del Piso Flotante se debe dejar 1cm de dilatación en todo el perímetro de la instalación entre el muro y la tabla con el fin de evitar que se levante el Piso Flotante.

Se dispone la colocación en posición perpendicular al Polietileno una Espuma de Nivelación con un mínimo de espesor de 3 mm, yendo de tope a tope y sin traslape unidos con Cinta de Embalaje 3M, con el propósito de evitar las irregularidades del suelo.

Se considera como terminación la colocación de guardapolvos en Pino Finger de 14 x 70 mm como mínimo, deberán tener un color determinado, similar al de piso flotante.

El piso laminado a instalar, corresponde a los siguientes recintos:

ITEM	DESCRIPCION	NIVEL
1	SALA 1	1° PISO
2	SALA 2	1° PISO
3	SALA 3	1° PISO
4	SALA 4	1° PISO
5	SALA 5	1° PISO
6	PATIO CUBIERTO PARV.	1° PISO
2	OFICINA DIRECCION	1° PISO
3	OFICINA ADMINISTRATIVA	1° PISO

4	SALA MULTIUSO	1° PISO
5	SALA MULTIUSO	1° PISO

4.2 PISO LAMINADO (PRIMER PISO) m2

Se consulta la instalación de Piso Flotante con categoría AC-4/Clase 32 (uso tránsito elevado), la estructura del tablero debe ser diseñada por medio de Densidad de alta presión HDF. El espesor del tablero debe ser igual o superior a 8 mm. El color será a elección de los requerimientos de la I.T.O. Al comenzar con la instalación del Piso Flotante se debe dejar 1cm de dilatación en todo el perímetro de la instalación entre el muro y la tabla con el fin de evitar que se levante el Piso Flotante.

Se dispone la colocación en posición perpendicular al Polietileno una Espuma de Nivelación con un mínimo de espesor de 3 mm, yendo de tope a tope y sin traslape unidos con Cinta de Embalaje 3M, con el propósito de evitar las irregularidades del suelo.

Se considera como terminación la colocación de guardapolvos en Pino Finger de 14 x 70 mm como mínimo, deberán tener un color determinado, similar al de piso flotante.

El piso laminado a instalar, corresponde a los siguientes recintos:

ITEM	DESCRIPCION	NIVEL
1	SALA CUNA	1° PISO
2	HALL SEGUNDO PISO	1° PISO
3	SALA AMAMANTAMIENTO	1° PISO
4	BODEGA MATERIALES	1° PISO
5	PATIO SALA CUNA	1° PISO

5 PINTURA INTERIOR
5.1 ESMALTE AL AGUA (MUROS INTERIORES PRIMER PISO) m2

Incluye la preparación, empastado en superficies requeridas, raspado, limpieza, lijado y aplicación de **dos manos mínimas de pinturas** a las superficies.

Para paramentos verticales interiores de sectores secos se requiere aplicar pintura desde nivel de piso hasta cielo raso de los recintos requeridos. Además, se considera aplicar pintura a cielos raso de recintos que se detallan en cuadro de referencia.

Se contempla pintura de Esmalte al Agua, sobre superficie preparada. La pintura a utilizar será marca TRICOLOR o similar técnico económico y el color será determinado por la I.T.O.

ITEM	DESCRIPCION	SUPERFICIE	NIVEL
1	OFICINA DIRECCION	21.52 M2	1ER NIVEL
2	OFICINA ADMINISTRATIVA	16.02 M2	1ER NIVEL
3	CHIFLONERA ACCESO	7.20 M2	1ER NIVEL
4	SALA ESPERA	17.99 M2	1ER NIVEL
5	PASILLO	131.25 M2	1ER NIVEL
6	SALA USO MULTIPLE 1	46.31 M2	1ER NIVEL
7	SALA USO MULTIPLE 2	42.43 M2	1ER NIVEL

8	SALA 1	40.38 M2	1ER NIVEL
9	SALA 2	41.66 M2	1ER NIVEL
10	SALA 3	40.99 M2	1ER NIVEL
11	SALA 4	42.38 M2	1ER NIVEL
12	SALA 5	41.19 M2	1ER NIVEL
13	PATIO CUBIERTO	72.56 M2	1ER NIVEL
14	BODEGA MATERIALES	27.20 M2	1ER NIVEL
15	BODEGA PERECIBLES	20.00 M2	1ER NIVEL
16	PASILLO AREA SERVICIO	46.96 M2	1ER NIVEL
17	PAÑOL	9.40 M2	1ER NIVEL

5.2 ESMALTE AL AGUA (MUROS INTERIORES SEGUNDO PISO)

m2

Incluye la preparación, empastado en superficies requeridas, raspado, limpieza, lijado y aplicación de **dos manos mínimas de pinturas** a las superficies.

Para paramentos verticales interiores de sectores secos se requiere aplicar pintura desde nivel de piso hasta cielo raso de los recintos requeridos. Además, se considera aplicar pintura a cielos raso de recintos que se detallan en cuadro de referencia.

Se contempla pintura de Esmalte al Agua, sobre superficie preparada. La pintura a utilizar será marca TRICOLOR o similar técnico económico y el color será determinado por la I.T.O.

ITEM	DESCRIPCION	SUPERFICIE	NIVEL
1	SALA CUNA	41.02 M2	2DO NIVEL
2	HALL SEGUNDO PISO	48.94 M2	2DO NIVEL
3	SALA AMAMANTAMIENTO	17.60 M2	2DO NIVEL
4	BODEGA MATERIALES	17.60 M2	2DO NIVEL
5	PATIO SALA CUNA	41.02 M2	2DO NIVEL
6	SALA MUDAS	23.06 M2	2DO NIVEL

5.3 ESMALTE AL AGUA (CIELO PRIMER PISO)

m2

Incluye la preparación, empastado en superficies requeridas, raspado, limpieza, lijado y aplicación de **dos manos mínimas de pinturas** a las superficies.

Para paramentos verticales interiores de sectores secos se requiere aplicar pintura desde nivel de piso hasta cielo raso de los recintos requeridos. Además, se considera aplicar pintura a cielos raso de recintos que se detallan en cuadro de referencia.

Se contempla pintura de Esmalte al Agua, sobre superficie preparada. La pintura a utilizar será marca TRICOLOR o similar técnico económico y el color será determinado por la I.T.O.

ITEM	DESCRIPCION	SUPERFICIE	NIVEL
1	OFICINA DIRECCION	5.84 M2	1ER NIVEL
2	OFICINA ADMINISTRATIVA	4.21 M2	1ER NIVEL
3	CHIFLONERA ACCESO	2.02 M2	1ER NIVEL
4	SALA ESPERA	14.60 M2	1ER NIVEL

5	BAÑO 1	2.68 M2	1ER NIVEL
5	PASILLO	56.71 M2	1ER NIVEL
6	SALA USO MULTIPLE 1	27.08 M2	1ER NIVEL
7	SALA USO MULTIPLE 2	19.95 M2	1ER NIVEL
8	SALA 1	23.46 M2	1ER NIVEL
9	SALA 2	23.46 M2	1ER NIVEL
10	SALA 3	21.59 M2	1ER NIVEL
11	SALA 4	22.29 M2	1ER NIVEL
12	SALA 5	21.59 M2	1ER NIVEL
13	PATIO CUBIERTO	82.19 M2	1ER NIVEL
14	BODEGA MATERIALES	8.00 M2	1ER NIVEL
15	BODEGA PERECIBLES	4.50 M2	1ER NIVEL
16	PASILLO AREA SERVICIO	16.18 M2	1ER NIVEL
17	PAÑOL	1.16 M2	1ER NIVEL
18	BAÑO PERSONAL	3.77 M2	1ER NIVEL
19	BAÑO AUXILIAR	3.18 M2	1ER NIVEL
20	BAÑO MINUSVALIDOS	3.42 M2	1ER NIVEL
21	COCINA	13.50 M2	1ER NIVEL
22	BODEGA NO PERECIBLES	4.50 M2	1ER NIVEL
23	COCINA LACTANTES	6.00 M2	1ER NIVEL
20	BAÑO PARVULO 1	8.00 M2	1ER NIVEL
21	BAÑO PARVULO 2	5.84 M2	1ER NIVEL
22	BAÑO PARVULO 3	10.80 M2	1ER NIVEL

5.4 ESMALTE AL AGUA CIELOS (SEGUNDO PISO)

m2

Incluye la preparación, empastado en superficies requeridas, raspado, limpieza, lijado y aplicación de **dos manos mínimas de pinturas** a las superficies.

Para paramentos verticales interiores de sectores secos se requiere aplicar pintura desde nivel de piso hasta cielo raso de los recintos requeridos. Además, se considera aplicar pintura a cielos raso de recintos que se detallan en cuadro de referencia.

Se contempla pintura de Esmalte al Agua, sobre superficie preparada. La pintura a utilizar será marca TRICOLOR o similar técnico económico y el color será determinado por la I.T.O.

ITEM	DESCRIPCION	SUPERFICIE	NIVEL
1	SALA CUNA	34.58 M2	2DO NIVEL
2	HALL SEGUNDO PISO	21.38 M2	2DO NIVEL
3	SALA AMAMANTAMIENTO	4.00 M2	2DO NIVEL
4	BODEGA MATERIALES	4.00 M2	2DO NIVEL
5	PATIO SALA CUNA	21.99 M2	2DO NIVEL
6	SALA MUDAS	7.80 M2	2DO NIVEL

5.5 ESMALTE PINTURA FACHADA m2

Incluye la preparación, empastado en superficies requeridas, raspado, limpieza, lijado y aplicación de **dos manos mínimas de pinturas** a las superficies.

Para fachadas sur y poniente señaladas en plano.

Se contempla pintura de Esmalte Oleo Opaco, sobre superficie preparada. La pintura a utilizar será marca TRICOLOR o similar técnico económico y el color será determinado por la I.T.O.

5.6 ESMALTE SINTÉTICO m2

Se dispondrá la colocación de puertas de interior pintura en Esmalte Sintético color elegido por Mandante, el cual será aplicado en dos (2) manos como mínimo o las necesarias para lograr un acabado homogéneo.

Se contemplan todas las puertas correspondientes a primer y segundo piso existentes, por ambas caras incluidos los cantos.

6 PROYECTOS ESPECIALIDADES.

6.1. MANTENCION Y PRUEBA SISTEMA CLIMATIZACION (NO CONTEMPLA CAMBIO ARTEFACTOS NI RADIADORES) gl

Se solicita la mantención y prueba de sistema de climatización para su funcionamiento, contemplando el despiche de artefactos radiadores y arranque de línea, no incorpora cambio de artefactos ni radiadores.

6.2. PRUEBA DE HERMETICIDAD Y SELLO VERDE gl

Se solicita prueba de hermeticidad y obtención sello verde jardín infantil.

6.3. INSTALACION DE GABINETE Y CONEXIÓN RED HUMEDA.

Se solicita la provisión e instalación de gabinete porta manguera y la conexión de Red Húmeda de 30 mts.

6.4 INSTALACIONES ELÉCTRICAS gl

Las presentes Especificaciones Técnicas se complementan con las normas oficiales NCH Elec. 4/2003 ELECTRICIDAD INSTALACIONES DE CONSUMO EN BAJA TENSIÓN, vigentes de la Superintendencia de Electricidad y Combustible S.E.C.

Cualquier modificación en obra a estas Especificaciones Técnicas, deberá ser aprobada por la Inspección Técnica de la Obra (I.T.O.) y por los profesionales responsables del proyecto, quienes tienen la facultad de aprobar o rechazar las eventuales modificaciones.

Los trabajos deberán ser desarrollados y dirigidos por un Instalador Eléctrico Autorizado de la clase correspondiente, con una experiencia mínima de 5 años en su especialidad.

6.4.a MOLDURAS SOBREPUESTAS

Para recintos del primer y segundo nivel, se consulta la canalización para circuitos de alumbrados y fuerza que sean a la vista. Se entiende para los recorridos que van bajo cielo raso para el primer y segundo nivel; bajadas para el primer y segundo nivel por medio de Molduras Sobrepuestas Plásticas de 20 x 10 mm tipo LEGRAND o similar de igual.

6.4.b CONDUCTORES

Los alimentadores generales, de distribución de circuitos, deberán ser ejecutados en conductores de aislación compuesto libre de halógenos y de baja emisión de humo (LSOH) NOTOX, Tooxfree, Freetox, Evalex o equivalente.

La sección de los conductores para la distribución de alumbrado será de 1.5 mm², para los circuitos de enchufes será de 2.5 mm².

6.4.c TABLERO ELÉCTRICO

Se consulta la colocación de Tablero Eléctrico sobrepuesto plástico, marca SAIME o similar, con capacidad para circuitos requeridos por establecimiento, protecciones diferenciales y protección general de 1 a 18 módulos. La identificación de los circuitos se realizara en el porta etiquetas del automático.

6.4.d INTERRUPTORES AUTOMÁTICOS Y DIFERENCIALES

Se contempla la instalación de interruptores Automáticos Unipolares marca LEGRAND o similar de igual o mejor calidad, se consulta la distribución de la siguiente manera:

TIPO CIRCUITO	LUGAR	AUTOMÁTICO UNIPOLAR
CIRCUITO N° 1	SALA DE ACTIVIDADES N°1 – SALA DE ACTIVIDADES N°2- SALA DE ACTIVIDADES N°3 – SALA DE ACTIVIDADES N°4- SALA DE ACTIVIDADES N°5	10 AMP
CIRCUITO N°2	BAÑO PARVULOS N°1-BAÑO PARVULOS N°2-BAÑO PARVULOS N°3-HALL ACCESO-PASILLO- OFICINA DIRECCION – OFICINA ADMINISTRATIVA	10 AMP
CIRCUITO N°3	ESCALERA-PASILLO SERVICIO-BODEGA MATERIALES PARV.-SALA DE ESPERA-PATIO CUBIERTO-SALA MULTIUSO 1-SALA MULTIUSO 2	10 AMP
CIRCUITO N°4	COCINA – COCINA LACTANTES- BAÑO PERSONAL – BAÑO AUXILIAR-BAÑO1-BAÑO MINUSVALIDOS	10 AMP
CIRCUITO N°5	SALA LACTANTES – SALA MUDA – PATIO CUBIERTO LACTANTES – BODEGA NO PERECIBLES – BODEGA PERECIBLES – PAÑOL – HALL ACCESO 2DO NIVEL – BODEGA MATERIALES SC – SALA AMAMANTAMIENTO - CALDERA	10 AMP
CIRCUITO N°6	EXTERIORES	10 AMP
CIRCUITO N°7	SALA DE ACTIVIDADES N°1 – SALA DE ACTIVIDADES N°2- SALA DE ACTIVIDADES N°3 – SALA DE ACTIVIDADES N°4- SALA DE ACTIVIDADES N°5	16 AMP.
CIRCUITO N°8	HALL ACCESO – OFICINA DIRECCION – OFICINA ADMINISTRATIVA – PATIO CUBIERTO LACT.	16 AMP
CIRCUITO N°9	COCINA – COCINA LACTANTES	16 AMP
CIRCUITO N°10	SALA ESPERA – PATIO CUBIERTO PARV – SALA MULTIUSO 1 – SALA MULTIUSO 2 SALA LACTANTES	16 AMP
CIRCUITO N°11	BAÑO MANIPULADORAS – BAÑO PERSONAL – BODEGA NO PERECIBLES – BODEGA PERECIBLES	16 AMP
CIRCUITO N°12	CALDERA	16 AMP

Todos los circuitos de Fuerza estarán protegidos contra contactos directos o indirectos por medio de un **Protector Diferencial de 25 Amperes**. Además, se consulta un Interruptor Magnetotérmico de corte general de las instalaciones.

6.4.e CAJAS, FITTINGS Y ABRAZADERAS

Correspondiente a canalizaciones que se encuentren a la vista se dispondrá la colocación de cajas cuadradas sobrepuestas de 66 x 66 x 32 mm marca MARISIO o similar de igual o mejor calidad.

Todas las uniones entre conductores deberán ser soldadas y aisladas con conductores cónicos del tipo CAPVIS, 3M o su equivalente técnico y se utilizaran en uniones dentro de cajas de derivación.

6.4.f TIERRA DE PROTECCIÓN Y SERVICIO

Se considera la instalación de una toma de tierra, conformada por la cantidad de barras que sean calculadas por Contratista Eléctrico del tipo COOPERWELL de 1.5 mts de profundidad por 5/8" de diámetro, su cámara de registro será una tubería de PVC gris de 110 mm.

6.4.g INTERRUPTORES 9/12

Se dispone la colocación de interruptores 9/12. Se consulta la instalación de interruptores a la vista, considerando una Caja Universal Sobrepuesta con dimensiones de 124 x 84 x 45 mm (tipo Caja Chuqui) de color blanco, marca LEGRAND o similar, para luego instalar placas armadas marca BTICINO, línea Modus Plus Blanca.

Su ubicación será realizada como se indica en el siguiente cuadro:

ITEM	DESCRIPCION	NIVEL
1	BAÑO PARVULOS N°1	1º PISO
2	BAÑO PARVULOS N°2	1º PISO
3	BAÑO PARVULOS N°3	1º PISO
4	PASILLO	1º PISO
5	OFICINA DIRECCION	1º PISO
6	OFICINA ADMINISTRATIVA	1º PISO
7	COCINA	1º PISO
8	COCINA LACTANTES	1º PISO
9	PASILLO SERVICIO	1º PISO
10	BODEGA MATERIALES PARVULO	1º PISO
11	SALA ESPERA	1º PISO
12	SALA MULTIUSO 1	1º PISO
13	SALA MULTIUSO 2	1º PISO
14	SALA MUDA	2º PISO
15	BODEGA NO PERECIBLES	1º PISO
16	BODEGA PERECIBLES	1º PISO
17	BAÑO 1	1º PISO
18	PAÑOL	1º PISO
19	BAÑO MINUSVALIDOS	1º PISO
20	HALL ACCESO 2º NIVEL	2º PISO
21	BODEGA MATERIALES SC	2º PISO
22	SALA AMAMANTAMIENTO	2º PISO
23	SALA CALDERA	1º PISO

3.4.h INTERRUPTORES 9/15

Se dispone la colocación de interruptores 9/15. Se consulta la instalación de interruptores a la vista, considerando una Caja Universal Sobrepuesta con dimensiones de 124 x 84 x 45 mm (tipo Caja Chuqui) de color blanco, marca LEGRAND o similar, para luego instalar placas armadas marca BTICINO, línea Modus Plus Blanca.

Su ubicación será realizada como se indica en el siguiente cuadro:

ITEM	DESCRIPCION	NIVEL
1	SALA ACTIVIDADES N°1	1º PISO
2	SALA ACTIVIDADES N°2	1º PISO
3	SALA ACTIVIDADES N°3	1º PISO
4	SALA ACTIVIDADES N°4	1º PISO

5	SALA DE ACTIVIDADES N°5	1° PISO
6	HALL ACCESO	1º PISO
7	PATIO CUBIERTO PARV.	1º PISO
8	SALA LACTANTES	2º PISO
9	PATIO CUBIERTO LACT.	2º PISO
10	BAÑO MANIPULADORAS	1º PISO
11	BAÑO PERSONAL	1º PISO

6.4.j INTERRUPTORES 9/24

Se dispone la colocación de interruptores 9/24. Se consulta la instalación de interruptores a la vista, considerando una Caja Universal Sobrepuesta con dimensiones de 124 x 84 x 45 mm (tipo Caja Chuqui) de color blanco, marca LEGRAND o similar, para luego instalar placas armadas marca BTICINO, línea Modus Plus Blanca.

Su ubicación será realizada como se indica en el siguiente cuadro:

ITEM	DESCRIPCION	NIVEL
1	CAJA ESCALA	1º PISO

3.4.k ENCHUFES TRIPLE

Se dispone la colocación de enchufe triple. Se consulta la instalación de enchufes a la vista, considerando una Caja Universal Sobrepuesta con dimensiones de 124 x 84 x 45 mm (tipo Caja Chuqui) de color blanco, marca LEGRAND o similar, para luego instalar enchufe triple 10/16 Amperes por medio de placas armada marca BTICINO, línea Modus Plus Blanca.

En el caso que se diera la inhabilitación de enchufes se dispondrá la colocación de placas ciegas marca BTICINO, línea Modus Plus Blanca.

Su ubicación será realizada como se indica en el siguiente cuadro:

ITEM	DESCRIPCION	CANTIDAD	NIVEL
1	SALA DE ACTIVIDADES N°1	3	1° PISO
2	SALA DE ACTIVIDADES N°2	3	1° PISO
3	SALA DE ACTIVIDADES N°3	3	1° PISO
4	SALA DE ACTIVIDADES N°4	3	1° PISO
5	SALA DE ACTIVIDADES N°5	3	1° PISO
6	HALL ACCESO	1	1° PISO
7	OFICINA DIRECCION	2	1° PISO
8	OFICINA ADMINISTRATIVA	2	1° PISO
9	COCINA	2	1° PISO
10	COCINA LACTANTES	2	1° PISO
11	SALA DE ESPERA	1	2° PISO
12	PATIO CUBIERTO PARV.	2	1° PISO
13	SALA MULTIUSO 1	2	1° PISO

14	SALA MULTIUSO 2	2	1° PISO
15	SALA LACTANTES	2	1° PISO
16	BAÑO MANIPULADORAS	1	1° PISO
17	BAÑO PERSONAL	1	1° PISO
18	BODEGA NO PERECIBLE	1	1° PISO
19	BODEGA PERECIBLE	1	1° PISO
20	CALDERA	2	1° PISO

3.4.I AMPOLLETA AHORRO ENERGÍA

Se consulta la instalación de ampolletas de ahorro energía de consumo en 12 W con un equivalente de potencia de 80 W. o similar. Como portalámparas se instalara una base plafón oval marca BTICINO o similar.

Su ubicación será realizada como se indica en el siguiente cuadro:

ITEM	DESCRIPCION	CANTIDAD	NIVEL
1	BAÑO MANIPULADORAS	2	1° PISO
2	BAÑO PERSONAL	2	1° PISO
3	BODEGA NO PERECIBLES	2	1° PISO
4	BODEGA PERECIBLES	2	1° PISO
5	BAÑO 1	1	1° PISO
6	PAÑOL	1	1° PISO
7	BAÑO MINUSVALIDOS	1	1° PISO
8	HALL DISTRIBUCION	4	2° PISO
9	BODEGA MATERIALES	2	2° PISO
10	SALA AMAMANTAMIENTO	2	2° PISO
11	CALDERA	1	1° PISO

3.4.m EQUIPO ALTA EFICIENCIA

Se consulta la colocación de Equipo alta eficiencia 2 x 36 W sobrepuesto marca HALUX.

Su ubicación será realizada como se indica en el siguiente cuadro:

ITEM	DESCRIPCION	CANTIDAD	NIVEL
1	SALA DE ACTIVIDADES N°1	4	1° PISO
2	SALA DE ACTIVIDADES N°2	4	1° PISO
3	SALA DE ACTIVIDADES N°3	4	1° PISO
4	SALA DE ACTIVIDADES N°4	4	1° PISO
5	SALA DE ACTIVIDADES N°5	4	1° PISO
6	BAÑO PARVULOS N°1	2	1° PISO
7	BAÑO PARVULOS N°2	1	1° PISO

8	BAÑO PARVULOS N°3	2	1° PISO
9	HALL ACCESO	1	1° PISO
10	PASILLO	4	1° PISO
11	OFICINA DIRECCION	1	1° PISO
12	OFICINA ADMINISTRATIVA	1	1° PISO
13	COCINA	4	1° PISO
1	COCINA LACTANTES	2	1º PISO
2	ESCALERA	2	1º PISO
3	PASILLO SERVICIO	4	1º PISO
4	PATIO CUBIERTO PARV	6	1º PISO
5	SALA ESPERA	2	1º PISO
6	SALA MULTIUSO 1	4	1º PISO
7	SALA MULTIUSO 2	5	1º PISO
8	SALA CUNA	4	2º PISO
9	SALA DE MUDAS	1	2º PISO
10	PATIO CUBIERTO LACT.	6	2º PISO

3.4.n ILUMINACIÓN EXTERIOR

Se consulta iluminación para el perímetro exterior reflectores Halógenos con sensor de 150 w de potencia de marca HALUX.

Se consideran 04 unidades en perímetro del inmueble.

3.4.ñ CERTIFICADO INSCRIPCIÓN INSTALACIONES ELÉCTRICAS

Terminada la instalación eléctrica en terreno, el contratista deberá generar la documentación correspondiente para la obtención del Certificado de Inscripción de Instalación Eléctrica Interior (TE1), emitida por la Superintendencia de Electricidad y Combustible (S.E.C). Una vez entregada la certificación, el Contratista deberá entregar a Fundación Integral, una carpeta con el Certificado TE1 y los planos de Instalación firmados por el Instalador Autorizado.

7 ASEO Y ENTREGA

gl

La empresa contratista al momento de recepción de las obras deberá entregar el recinto habiéndose retirado todos los elementos que participaron en ella y no correspondan a la obra terminada.

Deberán entregarse todos los espacios libres y abiertos, en forma totalmente limpia y adecuada a lo solicitado en estas Especificaciones. Todos los componentes de la obra deberán entregarse en perfecto estado de terminación y limpieza, considerando los pavimentos limpios, los vidrios completamente transparentes, los artefactos lavados y todos los elementos que corresponda, funcionando.

Se entenderá terminada con todos los certificados de instalaciones correspondientes a los diferentes servicios debidamente aprobados y recibidos.

Además se deberá retirar del lugar todo el material de desecho debiendo quedar el área exterior libre de cualquier tipo de residuos.

Encimera

 Gas Licuado
Gas Natural

CODIGO ALBIN TROTTER		CODIGO DE BARRAS	
1090010019	GAS LICUADO	7807356100193	GAS LICUADO
1090010020	GAS NATURAL	7807356302986	GAS NATURAL

Modelo: Domino 2G



Características

- Cocina encimera de empotrar a gas.
- Comandos frontales.
- Tapillas y parrillas en acero esmaltado.
- Acero inoxidable de gran resistencia térmica.
- Superficie diseñada para contener derrames de alimentos y líquidos.
- Dos quemadores de 1000W y 3000W.
- Amplia distancia entre quemadores.
- Encendido electrónico incluido en las perillas, mayor comodidad, rapidez y seguridad de operación.
- Incluye cordón de alimentación, no incluye enchufe.
- Potencia: 4 kW.
- Origen: Italia.
- Garantía: 1 Año.
- Perillas color similar inox.

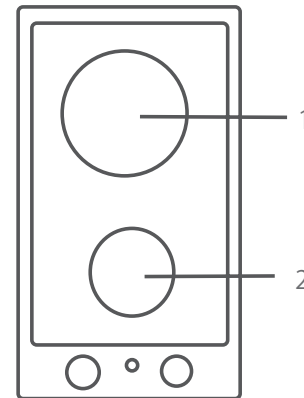
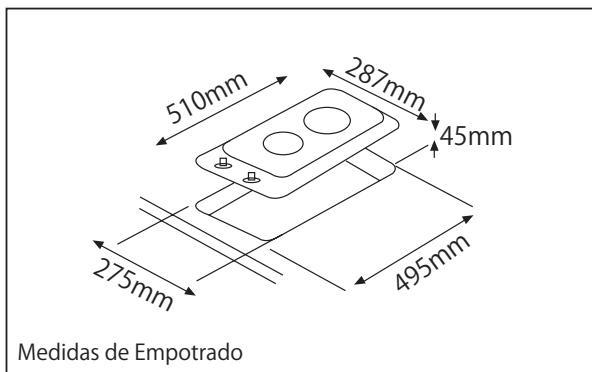

PESO NETO	PESO BRUTO
5 Kg	6 Kg

QUEMADOR	MAX WATTS	RECIPIENTES
1 Rápido	3.000	20 - 22 cm
2 Auxiliar	1.000	10 - 14 cm

	DIMENSIONES	
	Con Embalaje	Sin Embalaje
Alto	115 mm	40 mm
Ancho	340 mm	288 mm
Fondo	560 mm	510 mm



ASISTENCIA TECNICA
600 887 8000
asistenciatecnica@albinrotter.cl

VENTAS
Fono: (56-2) 887 80 20
csage@albinrotter.cl

VENTAS
Fono: (56-2) 887 80 26
retailrotter@albinrotter.cl
www.albinrotter.cl



C-100
CAMPANA INDUSTRIAL MURAL 100 X 93 CM.

- Construcción íntegra en acero inoxidable
- Incluye 2 filtros normalizados desmontables FCI (Filtro de Campana de Acero Inoxidable) aprobados por normas internacionales
- Incluye tapa superior cortafuego de acero zincalúmina para conexión de ductos de ventilación
- Incluye colectores perimetrales de grasas
- Ductos, extractor e iluminación no están incluidos



Nota : imagen referencial



Espec. Técnicas	Dimensiones(cm)			Peso (Kg)	Volumen (mt3)	Equipo embalado(cm)			Peso(Kg)	Volumen (mt3)
	Largo	Ancho	Alto			Largo	Ancho	Alto		
Modelo del equipo										
C-100	100	93	32	20	0.2976	110	103	42	30	0.47586



CG-4
COCINA SEMI-INDUSTRIAL A GAS DE 4 QUEMADORES

- Construcción íntegra en Acero Inoxidable
- Cubierta de acero inoxidable 1,5 mm. de espesor
- 4 Quemadores industriales de 170 mm. de diámetro
- 4 Parrillas de hierro fundido de 35 x 35 cm.
- Armado de estructura en base a perfiles 40 x 40 mm.
- Bandeja de rebalse
- Patines normalizados de altura regulable aprobados por NSF
- Consumo 10Kw/h
- Certificado de Aprobación N° G-011-01-11000 (más información en www.cesmec.cl)



Nota : imagen referencial



Espec. Tecnicas	Dimensiones(cm)			Peso (Kg)	Volumen (mt3)	Equipo embalado(cm)			Peso(Kg)	Volumen (mt3)
	Largo	Ancho	Alto			Largo	Ancho	Alto		
CG-4	86	84	99	70	0.715176	96	94	109	80	0.983616